

Ficha Técnica

Designação CARRETEL DE ESPUMÍFERO, DEPÓSITO EM AÇO INOX, MANGUEIRA 20M-25M-30M

Marca IMPARTE/IMPARFOAM

N.Referência CR008E

Descrição Geral

O carretel de espuma Imparte é um dispositivo destinado a aplicações com elevado risco de incêndio.

É recomendado sempre que o projecto preveja a utilização de espuma como agente extintor.

A unidade é composta por um reservatório em aço inoxidável, com capacidade para 50 litros, montado sobre um armário metálico. A alimentação axial do carretel permite a utilização imediata do equipamento, assegurando a ligação à rede de água e a conseqüente mistura, por sucção, do agente espumífero, que é depois projectado através da agulheta de espuma. Áreas típicas de aplicação: *instalações industriais; *refinarias e unidades petroquímicas; *armazéns de combustíveis e líquidos inflamáveis; *heliportos e aeródromos; *parques de estacionamento cobertos; *centrais eléctricas e subestações; *armazéns logísticos e plataformas de distribuição; *túneis ou zonas confinadas com risco de derrames inflamáveis.

O carretel de espumífero Imparte distingue-se pela robustez, fiabilidade e desempenho constante, oferecendo uma solução segura e eficaz para ambientes onde não há margem para falhas.

Características

- ⊕ Armário metálico construído em chapa electrozincada de 1,2mm com dimensão 700x300x1070mm, c/ abertura de emergência protegida por fecho Imparte, fabricado em polietileno, na cor cinza e vermelho, protegido com selo em acrílico quebrável em abertura de emergência e porta com ângulo de abertura não inferior a 180º;
- ⊕ Armário com tratamento anti-corrosão por processo de platorização (desengorduramento químico+fosfatação orgânica);
- ⊕ Carretel Imparte constituído por dois discos de aço laminado a frio, com Ø530mm e acoplados a um tambor de Ø200mm;
- ⊕ União rotativa Imparte em bronze;
- ⊕ Alimentação axial a partir da rede;
- ⊕ Válvula macho esférico de 1" em latão;
- ⊕ Mangueira semi-rígida de 1", com 20, 25m ou 30m (de cor preta para 20 a 25m; de cor branca para 30m), anti-estática, anti-abrasiva, certificada Certif em conformidade com a norma EN 694:2001; cor preta;
- ⊕ Agulheta de espuma Imparfoam de 1", com corpo em latão/alumínio, rosca macho de 1" ou storz 25mm, com débito nominal 100L/min a 4bar e taxa média de expansão até 1/60;
- ⊕ Indutor de espuma Impartex com débito de 100 Lt./min, com dosagem fixa 1%– 3%;

- ⊕ Reservatório em aço inox AISI304 com capacidade para 50 litros de extracto de espuma;
- ⊕ Dispositivo de protecção anti-vácuo para depósito de espuma;

Normas, certificados, marcação e documentação

- ⊕ Marcação CE de acordo com a NP EN671-1:2013;
- ⊕ Certificado de Conformidade CERTIF CE n.º 1328-CPR-0009;

Como encomendar

- ⊕ N.Ref.CR008E__carretel espumífero 20mt;
- ⊕ N.Ref.CR008E1_carretel espumífero 25mt;
- ⊕ N.Ref.CR008E2_carretel espumífero 30mt.



As imagens ilustrativas são do(s) produto(s) apresentado(s), no entanto estas poderão diferir ligeiramente do(s) produto(s) final(is).

Rev.2026; Pg.1/4

www.imparte.pt



Sede | Edifício Imparte, Alto da Barrada,
2785-646 São Domingos de Rana, Portugal



(+351) 214 448 440
(Chamada p/ a rede nacional fixa)



geral@imparte.pt

Designação CARRETEL DE ESPUMÍFERO, DEPÓSITO EM AÇO INOX, MANGUEIRA 20M-25M-30M

Marca IMPARTE/IMPARFOAM

N.Referência CR008E

Opcionais e/ou adicionais

- ⊕ Micro-interruptor para sinalização de abertura indevida de porta;
- ⊕ Fecho armário de modelos diferentes sob consulta;
- ⊕ Caixa em aço inoxidável 304 ou 316;

- ⊕ Pintura em outra cor do catálogo RAL, desde que aprovado em projecto/fiscalização;
- ⊕ Sinalização fotoluminescente de acordo com 92/58/EEC;
- ⊕ Espumífero não incluído.

Detalhes Equipamento



As imagens ilustrativas são do(s) produto(s) apresentado(s), no entanto estas poderão diferir ligeiramente do(s) produto(s) final(is).

Rev.2026; Pg.2/4

www.imparte.pt



Sede | Edifício Imparte, Alto da Barrada,
2785-646 São Domingos de Rana, Portugal



(+351) 214 448 440
(Chamada p/ a rede nacional fixa)



geral@imparte.pt



Designação CARRETEL DE ESPUMÍFERO, DEPÓSITO EM AÇO INOX, MANGUEIRA 20M-25M-30M

Marca IMPARTE/IMPARFOAM

N.Referência CR008E

Desenho Técnico

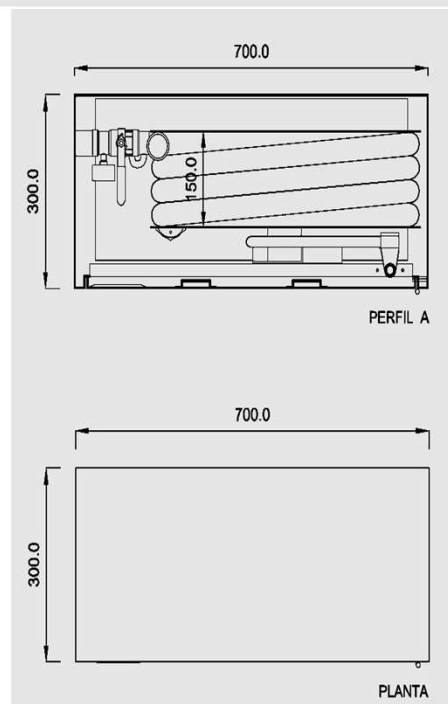
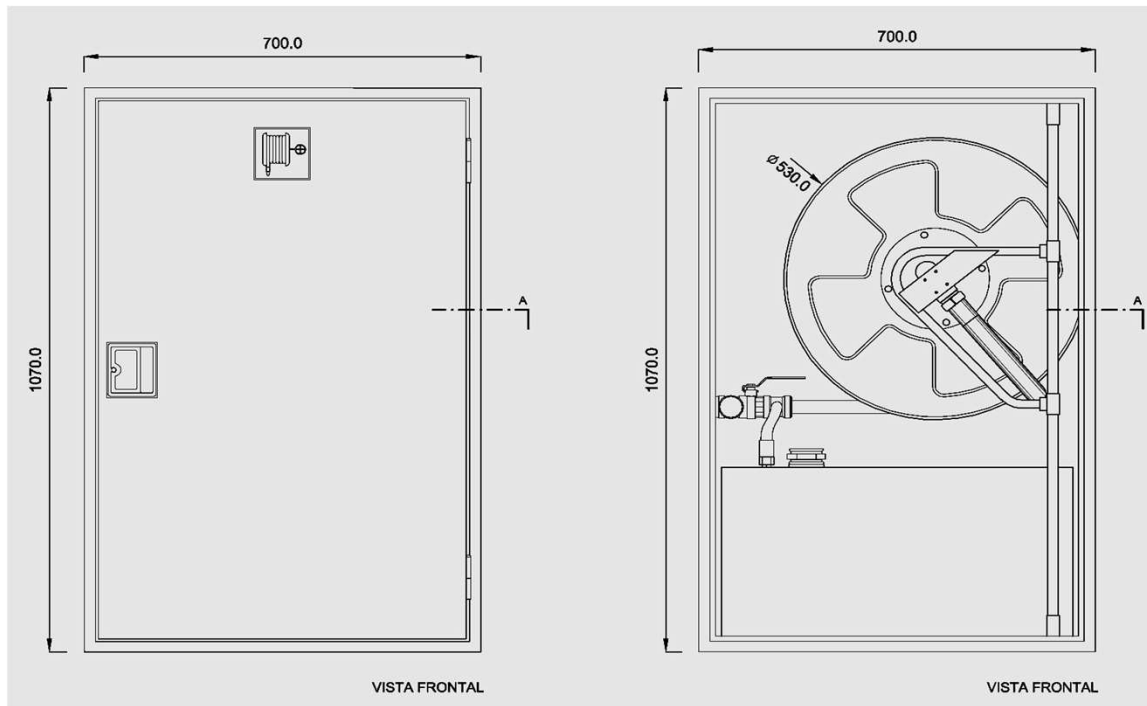

As imagens ilustrativas são do(s) produto(s) apresentado(s), no entanto estas poderão diferir ligeiramente do(s) produto(s) final(ais).

Rev.2026; Pg.3/4

www.imparte.pt



Sede | Edifício Imparte, Alto da Barrada,
2785-646 São Domingos de Rana, Portugal



(+351) 214 448 440
(Chamada p/ a rede nacional fixa)



geral@imparte.pt



Designação CARRETEL DE ESPUMÍFERO, DEPÓSITO EM AÇO INOX, MANGUEIRA 20M-25M-30M

Marca IMPARTE/IMPARFOAM

N.Referência CR008E

Desenho Técnico

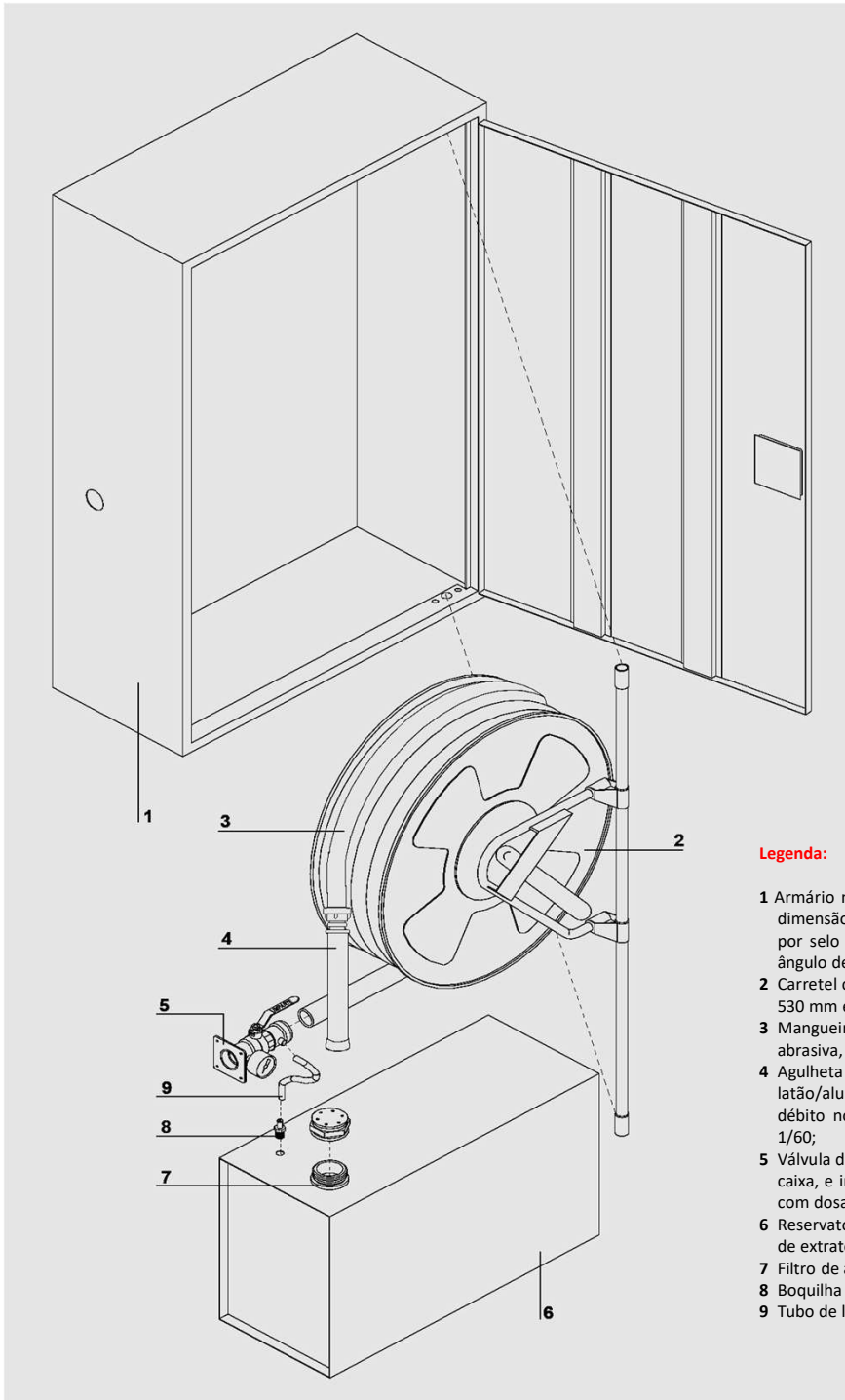

Legenda:

- 1 Armário metálico, construído em chapa electrozincada de 1,2mm, dimensão 700x300x1070 mm, e abertura de emergência protegido por selo em poliestireno cristal facilmente quebrável, porta com ângulo de abertura não inferior a 180º, cor vermelha (RAL 3001);
- 2 Carretel constituído por dois discos de aço laminado a frio, com Ø 530 mm e acoplados a um tambor de Ø 200 mm;
- 3 Mangueira semi-rígida com 20 , 25 ou 30m, anti-estática, anti-abrasiva, de cor preta ou branca;
- 4 Agulheta de espuma IMPARFOAM de 1" ref:AGE01, corpo em latão/alumínio, com rosca macho de 1" ou storz 25mm, com débito nominal 100L/min a 4bar e taxa média de expansão até 1/60;
- 5 Válvula de macho esférico de 1" em latão, com testa para fixação à caixa, e indutor de espuma IMPARTEX com débito de 100 Lt./min, com dosagem fixa 1%– 3%;
- 6 Reservatório em aço Inox (ANSI 304) c/ capacidade para 50 litros de extrato de espuma;
- 7 Filtro de admissão de ar;
- 8 Boquilha de passagem do agente espumífero;
- 9 Tubo de ligação do reservatório ao indutor, em tubo semirígido.

Como empresa inovadora a IMPARTE S.A. reserva-se o direito de alterar especificações do produto, modelos e equipamentos padrão sem aviso prévio e sem incorrer em obrigações. Para obter mais informações visite o website www.imparte.pt ou contacte o n.dep. comercial.

As imagens ilustrativas são do(s) produto(s) apresentado(s), no entanto estas poderão diferir ligeiramente do(s) produto(s) final(ais).

Rev.2026; Pg.4/4

www.imparte.pt



Sede | Edifício Imparte, Alto da Barrada,
2785-646 São Domingos de Rana, Portugal



(+351) 214 448 440
(Chamada p/ a rede nacional fixa)



geral@imparte.pt