

Ficha Técnica

Designação **CARRETEL EM CAIXA DUPLA, COM VÁLVULA DE ABERTURA AUTOMÁTICA, MANGUEIRA 20M/25M/30M**

Marca **IMPARTE/IMPARTEX**

N.Referência **CR041**

Descrição Geral

O carretel de incêndio Imparte com caixa, para instalação à face da parede ou embutido, mantém o equipamento protegido, visível e fácil de identificar, garantindo que permanece sempre pronto a utilizar e permitindo uma resposta imediata em caso de incêndio.

A abertura da caixa é rápida e o manuseamento do carretel é intuitivo, assegurando utilização ágil em situação de emergência. A construção robusta proporciona elevada durabilidade e fiabilidade.

Adequado a espaços interiores onde o acesso rápido é essencial — escolas, áreas comerciais, industriais ou desportivas — este modelo combina funcionalidade, economia e eficácia, em conformidade com os padrões de qualidade da Imparte e com os requisitos da norma NP EN 671 1.

Características

⊕ Armário construído em chapa electrozincada de 1,2mm [opcional 1,5mm] com dimensão 960x650x270mm e com compartimento para extintor ABC 6kg, pintura electrostática a pó termoendurecível, 70µm, RAL 3000 "Red", furos para fixação e porta com ângulo de abertura não inferior a 180°;

⊕ Porta de abertura mão direita ou mão esquerda [opcional];

⊕ Fecho Imparte fabricado em polietileno, protegido com selo em acrílico quebrável para abertura de emergência;

⊕ Carretel Imparte constituído por dois discos de aço laminados a frio, com Ø530mm e acoplados a tambor de Ø200mm, pintura electrostática a pó termoendurecível, 70µm, RAL 3000 "Red";

⊕ União rotativa em latão com alimentação axial a partir da rede;

⊕ Válvula macho esférico de 1" em latão, com abertura automática através do basculamento da bobine para o exterior;

⊕ Válvula macho esférico de 1" em latão, com acionamento manual para manutenção do equipamento;

⊕ Mangueira de incêndio semi-rígida com Ø25mm, anti-estática, anti-abrasiva, e pressão máxima de serviço de 1,2MPa. certificada Certif em conformidade com a norma EN 694:2001; cor preta; com ponteira fêmea de 1" em cada extremidade;

⊕ Agulheta Imparte 25mm, ABS, com 3 posições leque/jacto/fecho, orifício equival. Ø10mm; conjunto de carretel e agulheta coeficiente K42, c/rosca macho de 1";

As imagens ilustrativas são do(s) produto(s) apresentado(s), no entanto estas poderão diferir ligeiramente do(s) produto(s) final(is).

Normas, certificados, marcação e documentação

⊕ Marcação CE de acordo com a NP EN671-1:2013;

⊕ Certificado de Conformidade Certif CE nº 1328-CPR-0009;

Como encomendar

⊕ N.Ref.CR041__carretel com mangueira 20mt;

⊕ N.Ref.CR041A_carretel com mangueira 25mt;

⊕ N.Ref.CR041B_carretel com mangueira 30mt.



Rev.2026; Pg.1/4

www.imparte.pt



Sede | Edifício Imparte, Alto da Barrada,
2785-646 São Domingos de Rana, Portugal



(+351) 214 448 440
(Chamada p/ a rede nacional fixa)



geral@imparte.pt

Designação CARRETEL EM CAIXA DUPLA, COM VÁLVULA DE ABERTURA AUTOMÁTICA,
MANGUEIRA 20M/25M/30M

Marca IMPARTE/IMPARTEX

N.Referência CR041

Produtos Adicionais

- ⊕ Mangueira Ø25mm (30m) e pressão de serviço de 12 bar, com certificação em conformidade com a norma UNE-EN 694:2001, cor branca;
- ⊕ Agulheta de 1" em latão ou latão cromado;
- ⊕ Manómetro 0~16bar;
- ⊕ Micro-interruptor para sinalização de abertura indevida de porta;

Produtos Adicionais

- ⊕ Caixa em aço inoxidável 304 ou 316;
- ⊕ Aro de remate para montagem encastrada;
- ⊕ Extintor ABC 6kg ou AFFF não incluído;
- ⊕ Pintura em outra cor do catálogo RAL, desde que aprovado em projecto/fiscalização;
- ⊕ Fecho armário de modelos diferentes sob consulta;
- ⊕ Sinalização fotoluminiscente de acordo com 92/58/EEC.

Detalhes Equipamento

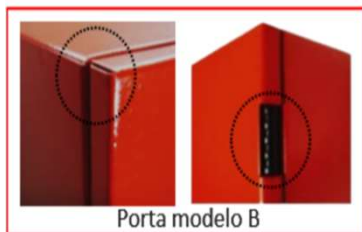

As imagens ilustrativas são do(s) produto(s) apresentado(s), no entanto estas poderão diferir ligeiramente do(s) produto(s) final(ais).

Rev.2026; Pg.2/4

www.imparte.pt



Sede | Edifício Imparte, Alto da Barrada,
2785-646 São Domingos de Rana, Portugal



(+351) 214 448 440
(Chamada p/ a rede nacional fixa)



geral@imparte.pt



Designação CARRETEL EM CAIXA DUPLA, COM VÁLVULA DE ABERTURA AUTOMÁTICA,
MANGUEIRA 20M/25M/30M

Marca IMPARTE/IMPARTEX

N.Referência CR041

Desenho Técnico

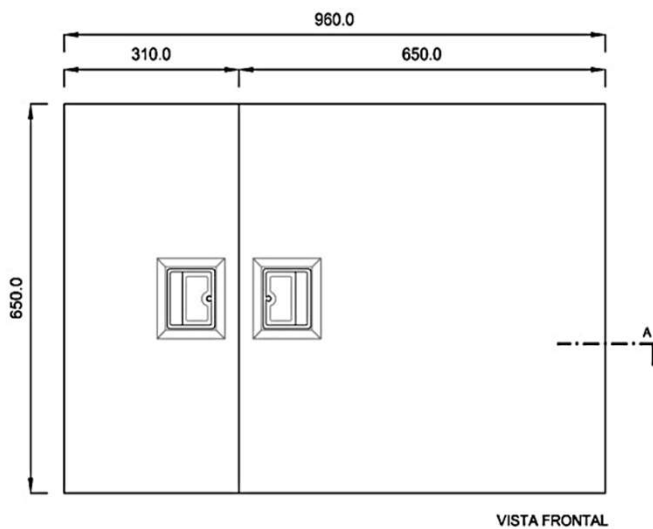

VISTA FRONTAL

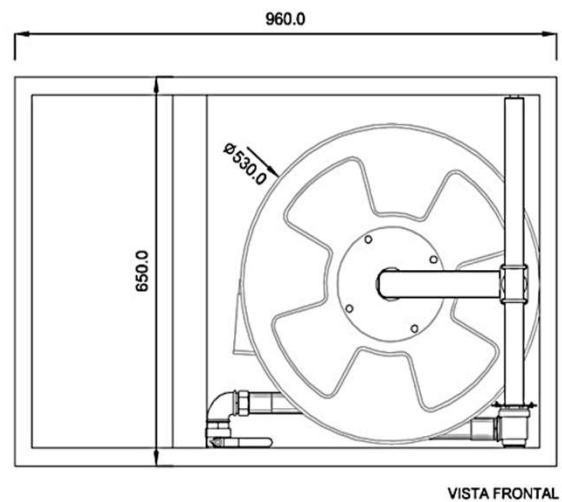

VISTA FRONTAL

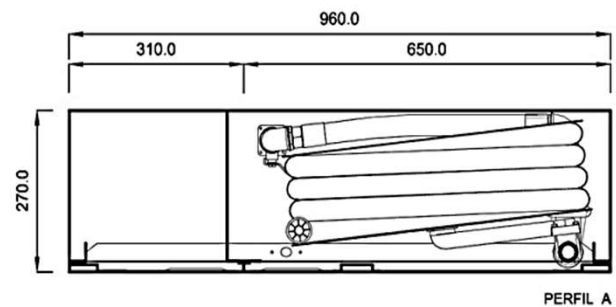

PERFIL A

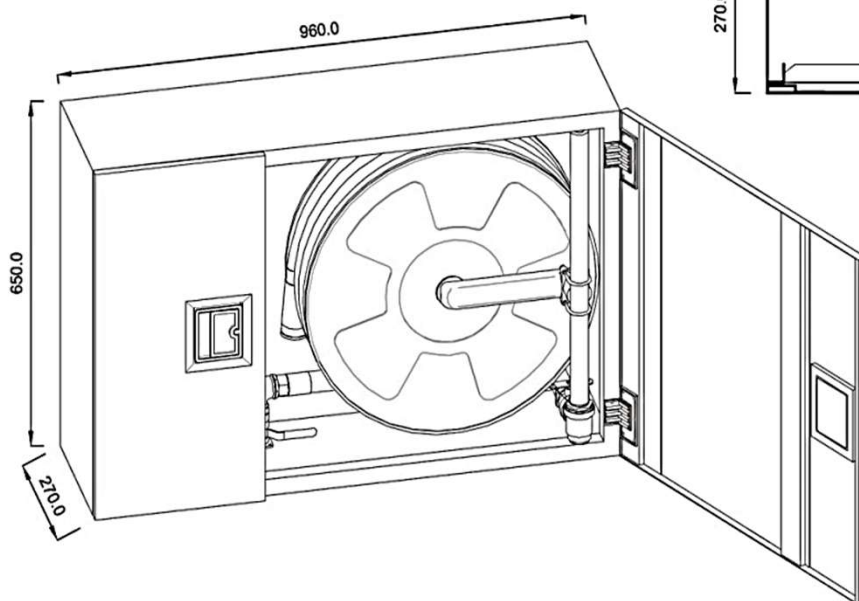

AXONOMETRIA

As imagens ilustrativas são do(s) produto(s) apresentado(s), no entanto estas poderão diferir ligeiramente do(s) produto(s) final(ais).

rev. z026; Pg. 3/4

www.imparte.pt



Sede | Edifício Imparte, Alto da Barrada,
2785-646 São Domingos de Rana, Portugal



(+351) 214 448 440
(Chamada p/ a rede nacional fixa)



geral@imparte.pt



Designação CARRETEL EM CAIXA DUPLA, COM VÁLVULA DE ABERTURA AUTOMÁTICA, MANGUEIRA 20M/25M/30M

Marca IMPARTE/IMPARTEX

N.Referência CR041

Desenho Técnico

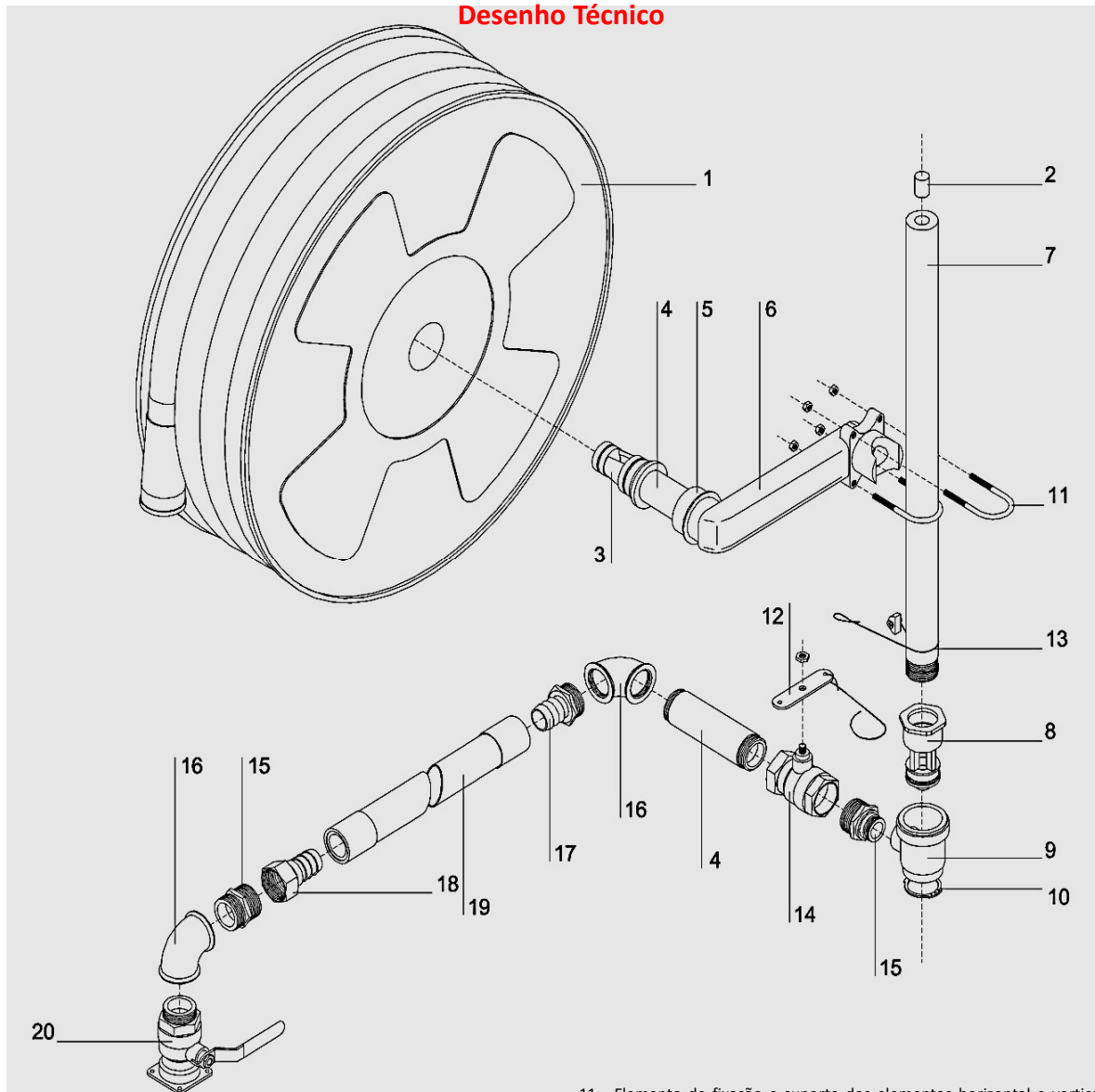

Legenda

1. Carretel constituído por dois discos de aço laminado a frio, Ø570mm, com mangueira semi-rígida SI, anti-estática, anti-abrasiva, Ø25mm e pressão máxima de serviço de 1,2MPa.;
2. Perne de fixação à caixa;
3. Distribuidor macho em latão, para união rotativa;
4. Tubo de ligação em ferro preto, série ligeira, zincado;
5. Casquilho de centragem;
6. Elemento horizontal de ligação do braço automático, em latão;
7. Elemento vertical de suporte e ligação do braço automático, em ferro;
8. União rotativa macho, em latão;
9. União rotativa fêmea, em latão;
10. **Preço:** a inovadora a IMPARTE S.A. reserva-se o direito de alterar especificações do produto, modelos e equipamentos padrão sem aviso prévio e sem incorrer em obrigações. Para obter mais informações visite o website www.imparte.pt ou contacte o n.dep. comercial.
11. Elemento de fixação e suporte dos elementos horizontal e vertical do braço automático;
12. Volante para abertura da válvula macho esférico;
13. Cabo de aço, tensionado para accionamento automático da válvula macho esférico;
14. Válvula de macho esférico, com ligação directa ao braço automático;
15. Casquilho de redução, em latão, para ligação de válvula macho esférico a união rotativa;
16. Joelho em latão de 1", ligação F/F;
17. Boquilha Macho de 1" em latão;
18. Boquilha Fêmea de 1" em latão;
19. Couto de mangueira S.I., com Ø25mm, com ligação a boquilhas através de casquilhos de aperto em alumínio;
20. Válvula de macho esférico, cravada à caixa SI.

As imagens ilustrativas são do(s) produto(s) apresentado(s), no entanto estas poderão diferir ligeiramente do(s) produto(s) final(ais).

Rev.2026; Pg.4/4

www.imparte.pt



Sede | Edifício Imparte, Alto da Barrada,
2785-646 São Domingos de Rana, Portugal



(+351) 214 448 440
(Chamada p/ a rede nacional fixa)



geral@imparte.pt